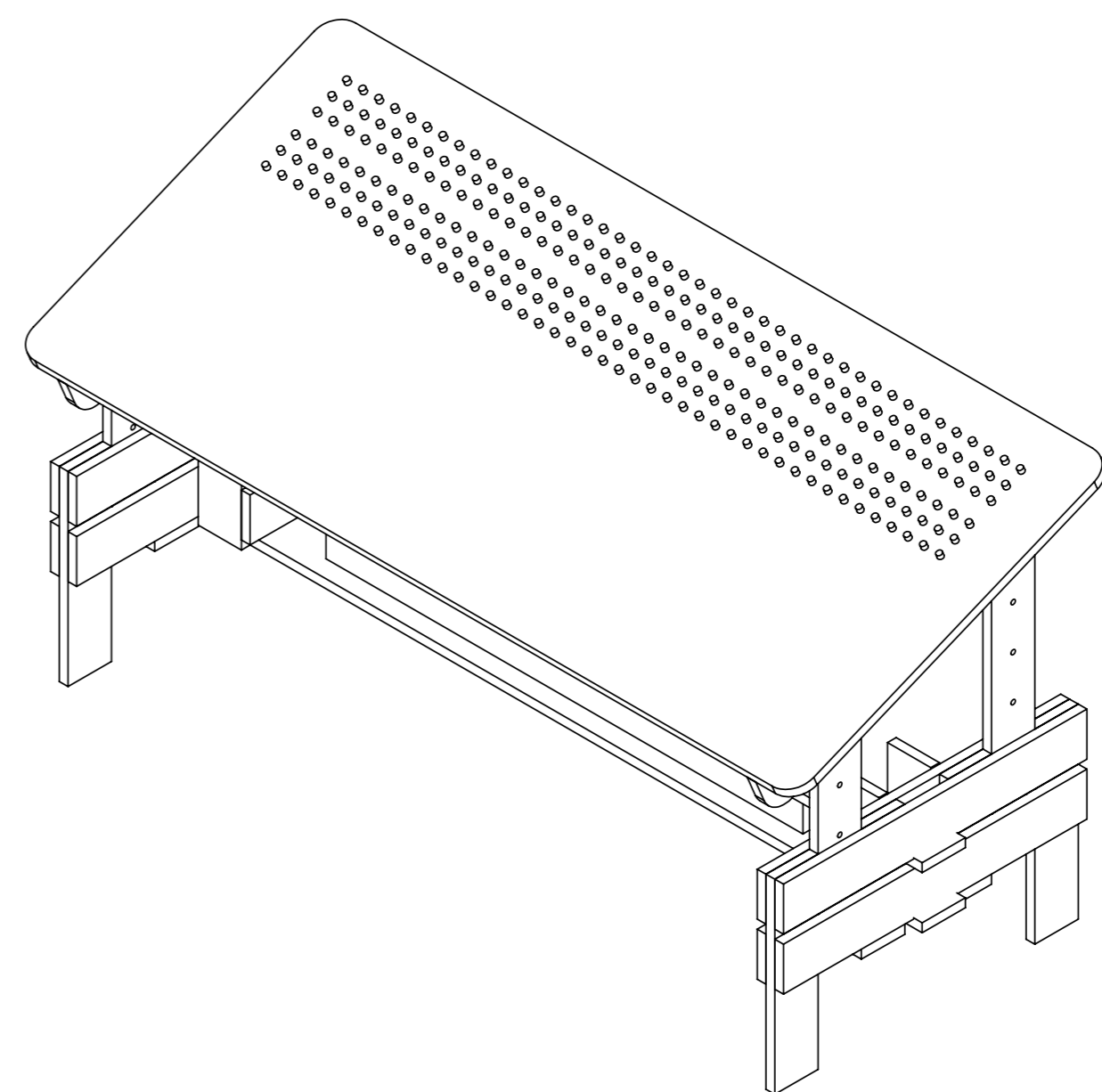
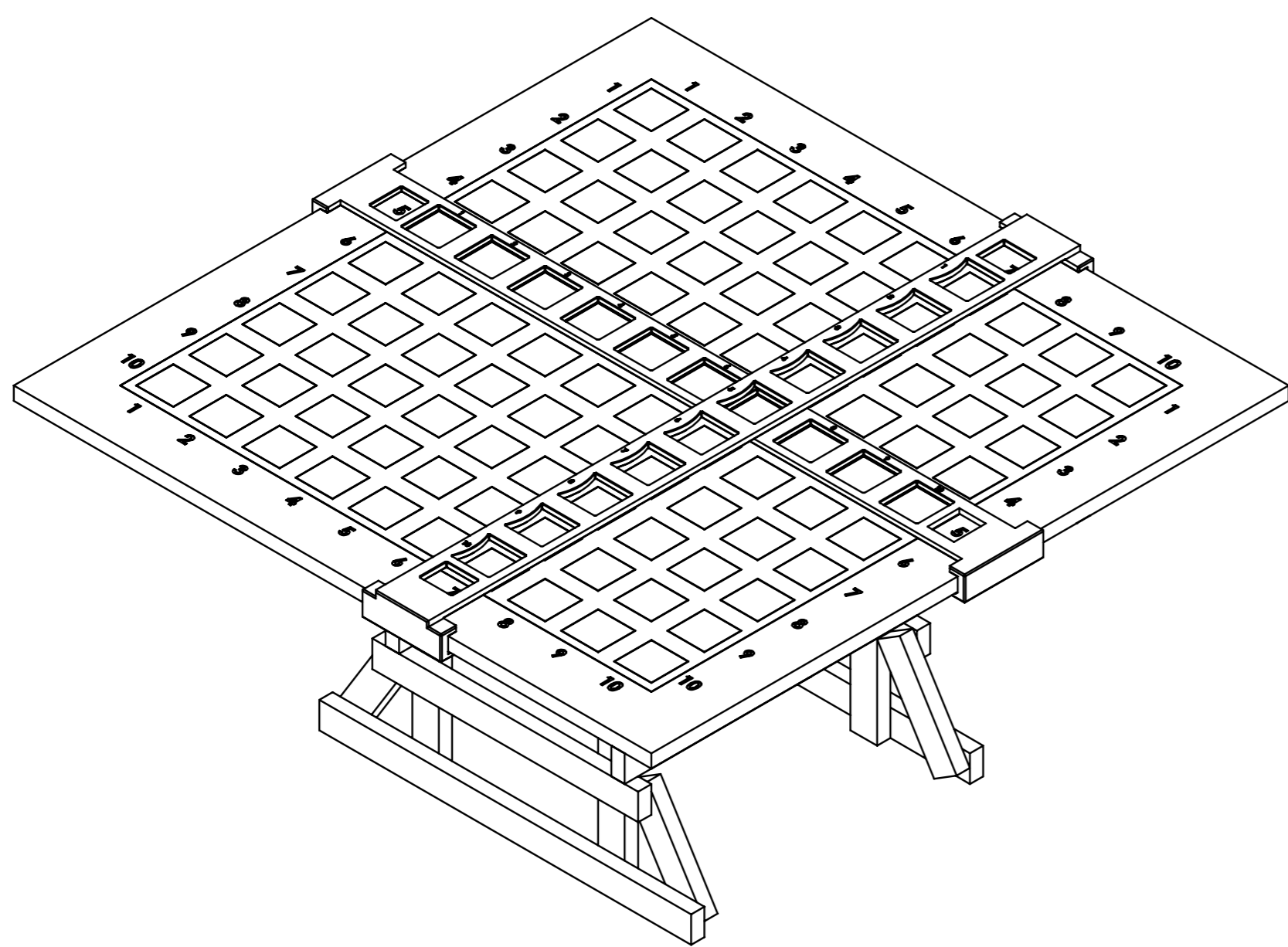
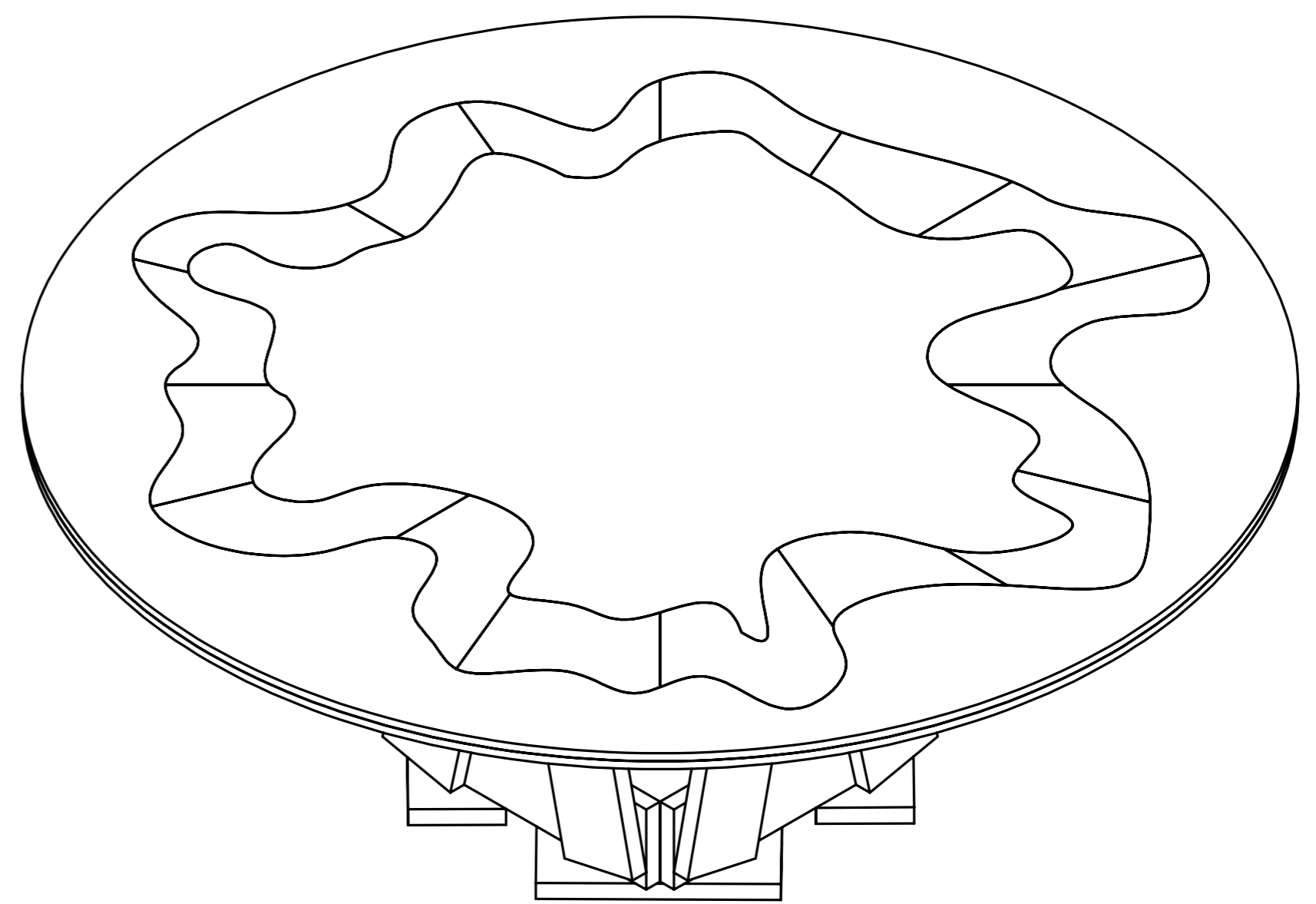
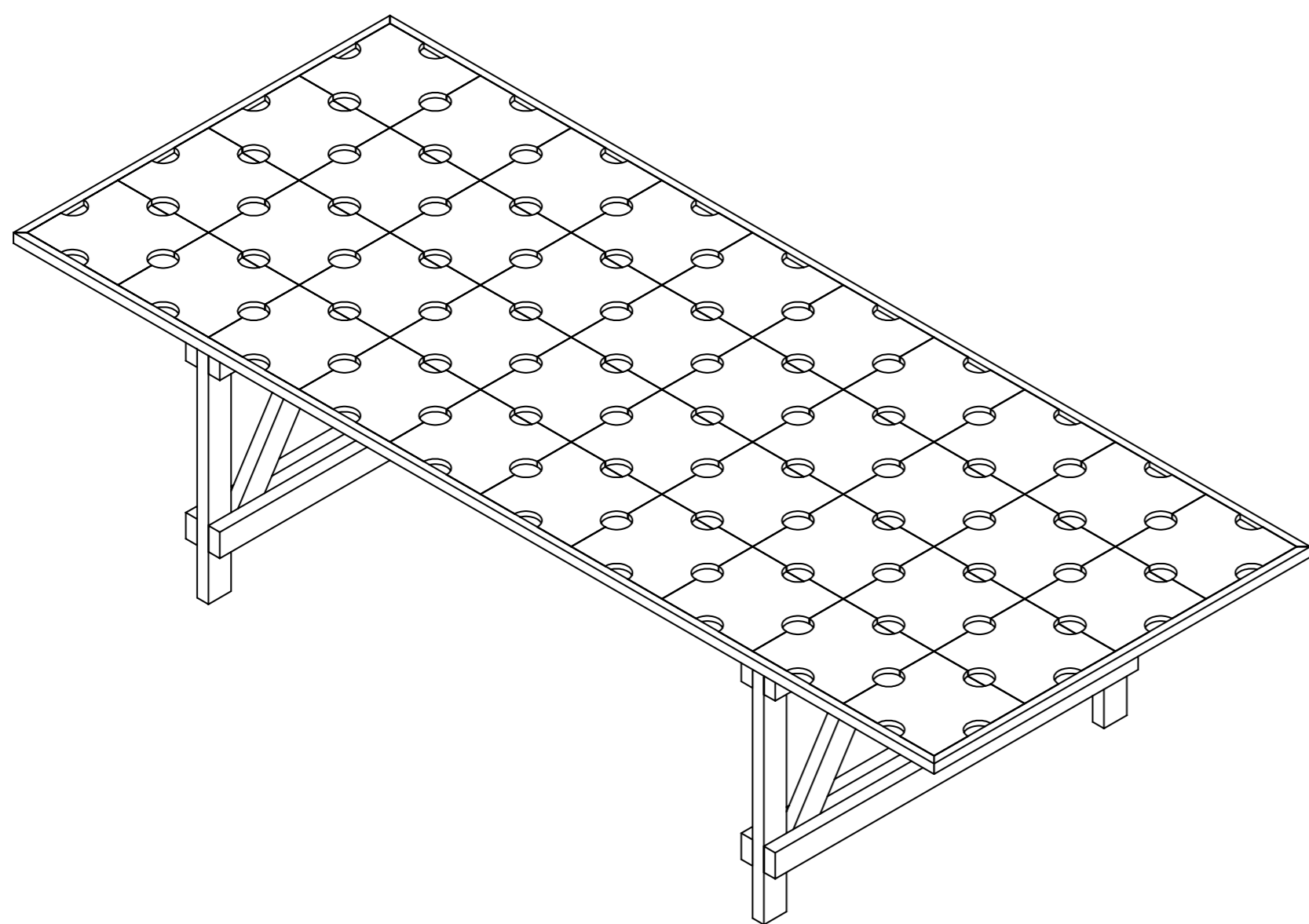

TABLE DE JEU PÉDAGOGIQUE à partir des projets de ENZO MARI

Le DN MADe Matériaux des lycées Le Corbusier et Adrienne Bolland, implanté dans les Yvelines, a pour ambition de former les futurs acteurs du design et des métiers d'arts.

Situé entre tradition et innovation, le DN MADe matériaux a pour vocation d'engager une pensée créative ouverte, sensible et critique à partir de gestes et de procédés de mise en œuvre des matériaux à la fois traditionnels et prospectifs.



Dans le cadre du DNMADe Matériaux, parcours Objet, mobilier et marqueterie, les étudiants de première année ont conçu une table de jeu pédagogique destinée au milieu scolaire. Le projet s'appuie sur l'étude et l'adaptation des modèles open source d'Enzo Mari, invitant à une réflexion sur l'autoconstruction.

Les propositions interrogent le design comme outil pédagogique, accessible et responsable.

